

Letadlo F14 UZI z balsového dřeva

Instrukce k instalaci

Obsah balení

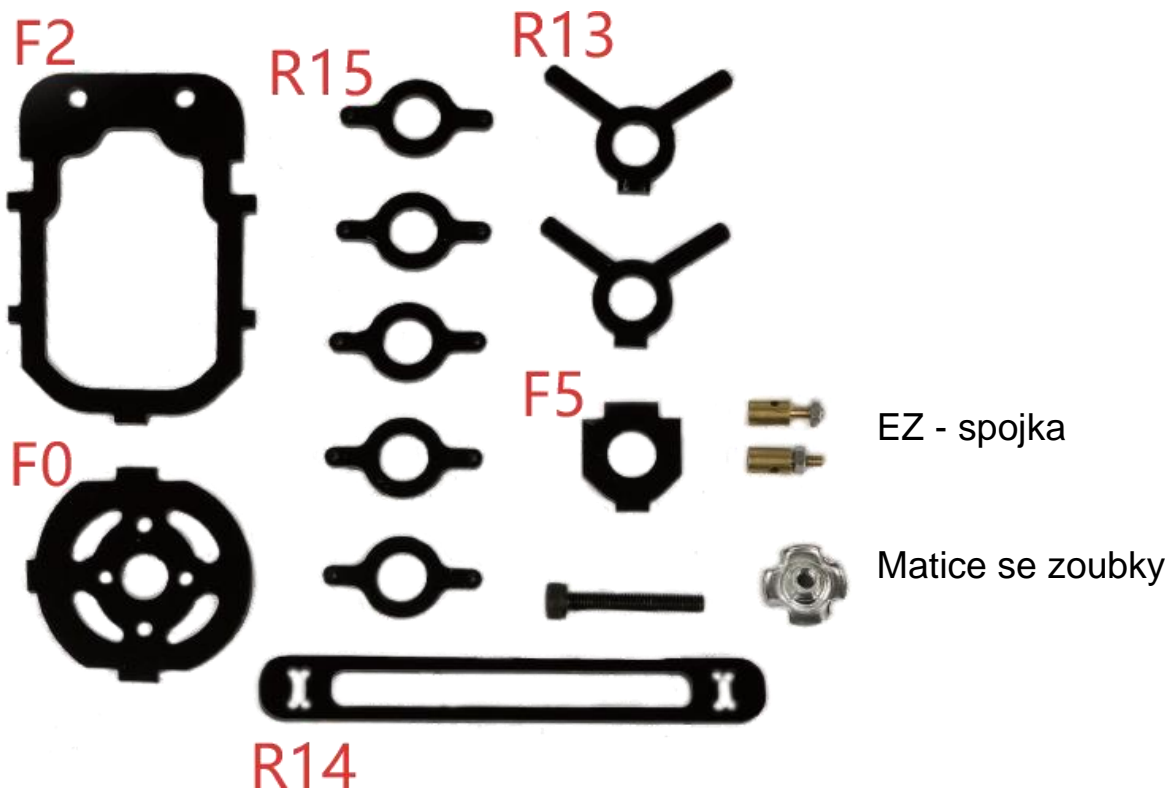

1

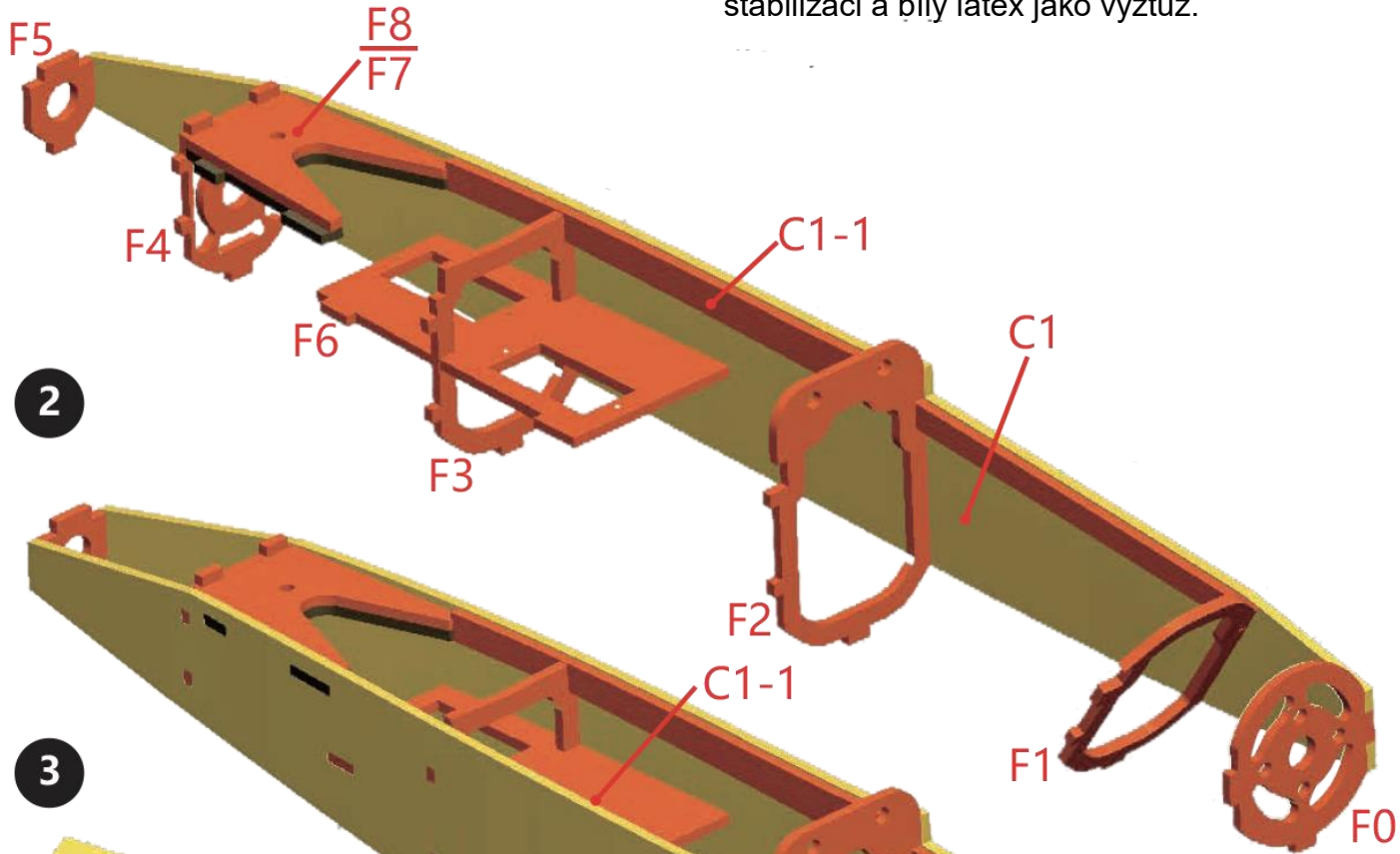

2

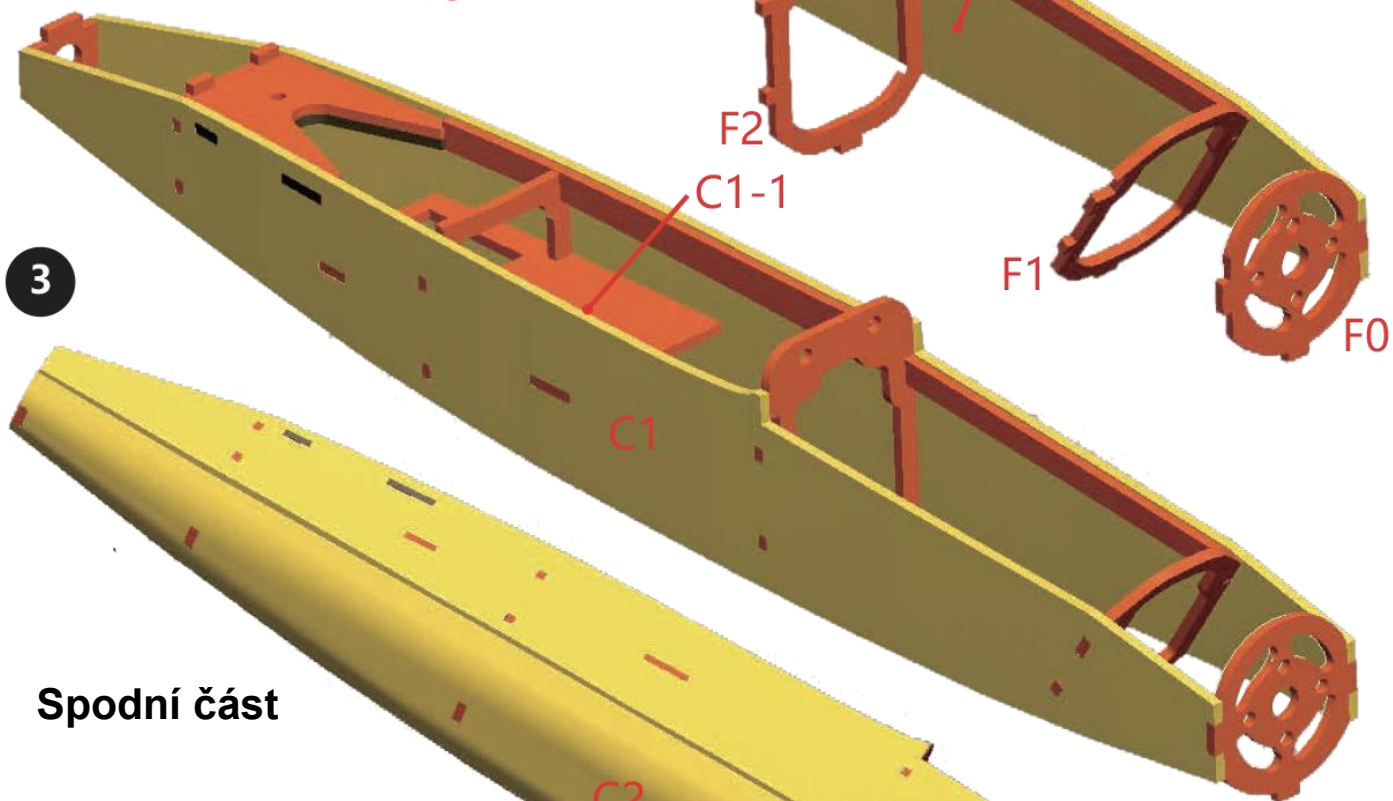

3

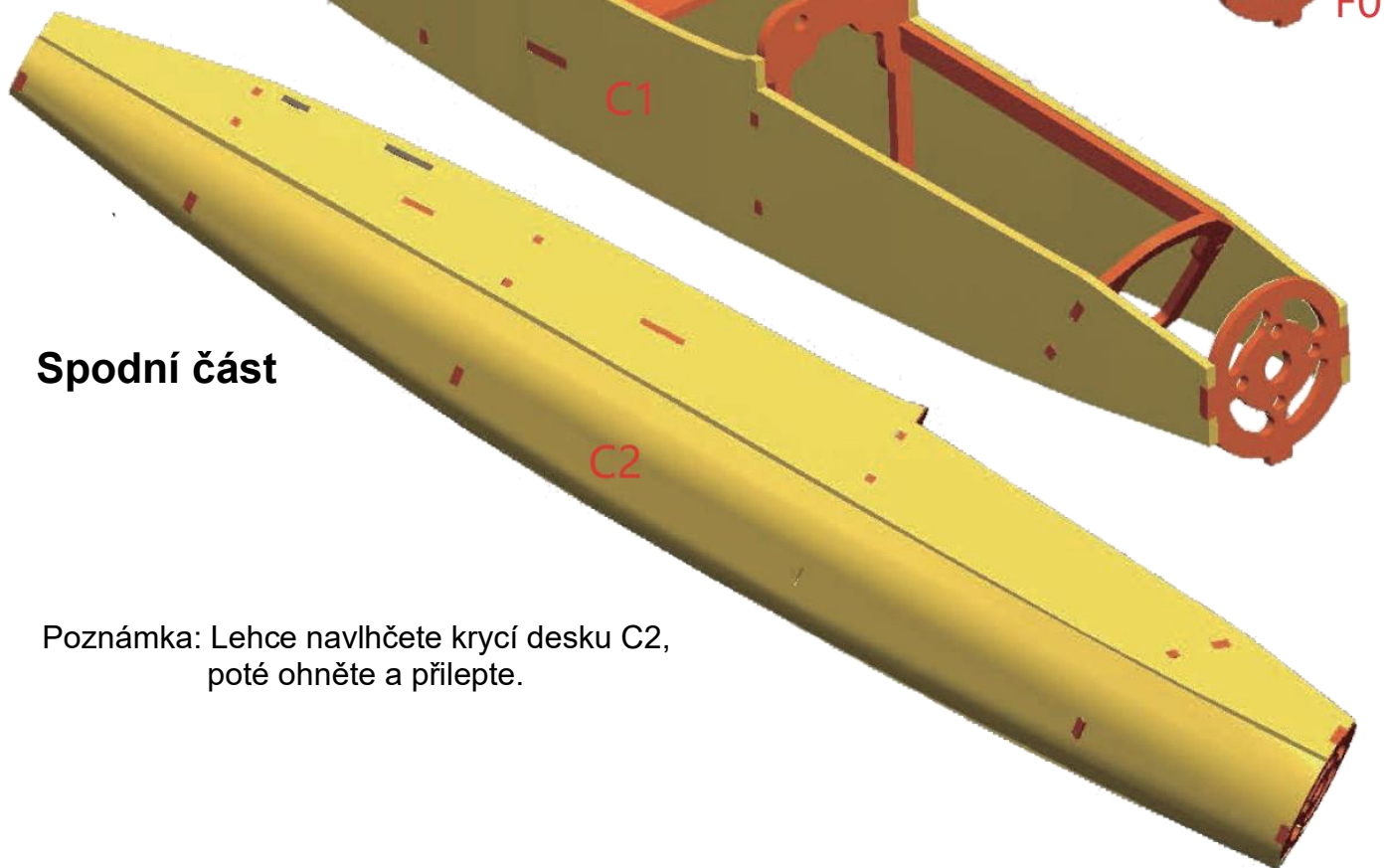

Spodní část

Poznámka: Lehce navlhčete krycí desku C2, poté ohněte a přilepte.

Horní část

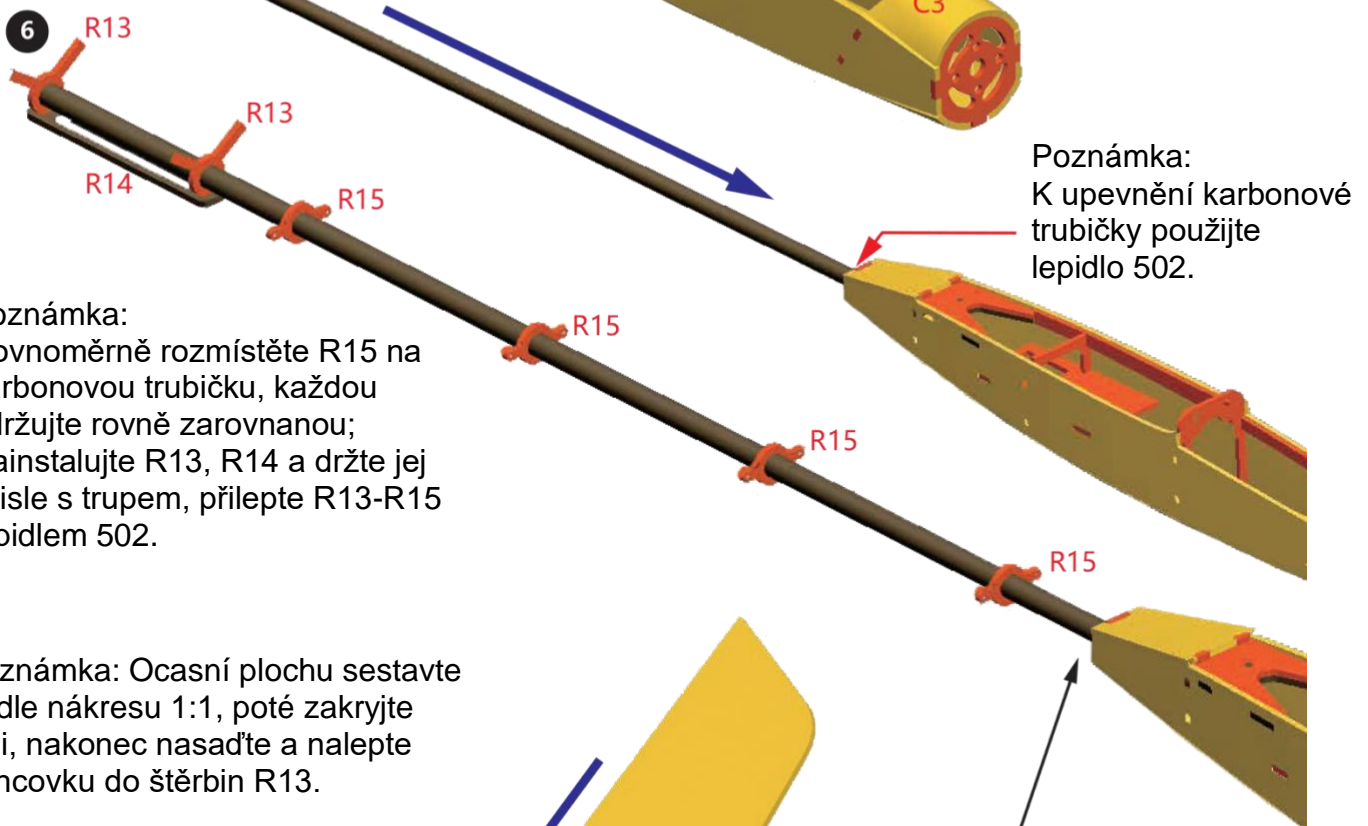
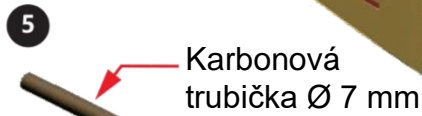

Poznámka:
Rovnoměrně rozmístěte R15 na karbonovou trubičku, každou udržujte rovně zarovnanou;
Nainstalujte R13, R14 a držte je svisle s trupem, přilepte R13-R15 lepidlem 502.

Poznámka: Ocasní plochu sestavte podle nákresu 1:1, poté zakryjte fólií, nakonec nasadte a nalepte koncovku do štěrbin R13.

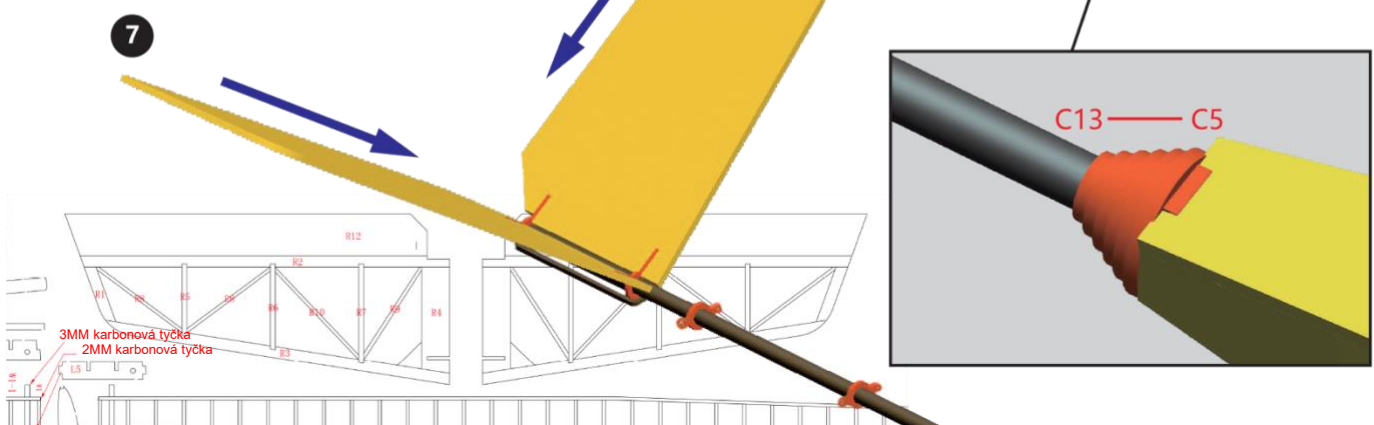

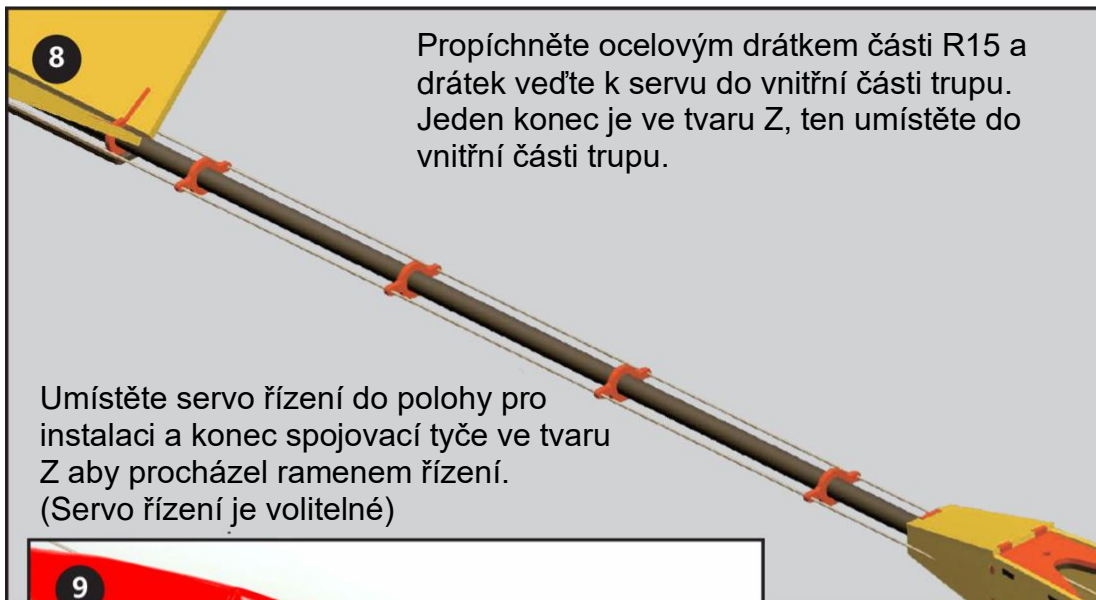

8

Propíchněte ocelovým drátkem části R15 a drátek vedte k servu do vnitřní části trupu. Jeden konec je ve tvaru Z, ten umístěte do vnitřní části trupu.

Umístěte servo řízení do polohy pro instalaci a konec spojovací tyče ve tvaru Z aby procházel ramenem řízení. (Servo řízení je volitelné)



9

Poznámka: Krycí fólie je volitelná

Namontujte servo křídélka, upevněte je samořeznými šrouby a spojovací tyč připevněte ke křídélku přes rychlospojku.

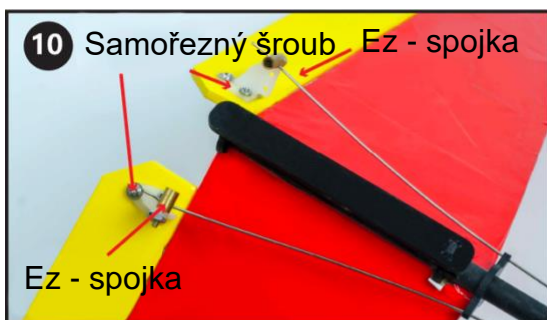

10 Samořezný šroub Ez - spojka

Ez - spojka



Nainstalujte motor do přední části trupu a stabilizujte jej na držáku motoru pomocí šroubů.

Nainstalujte skládací vrtuli (motor a skládací vrtule jsou volitelné)

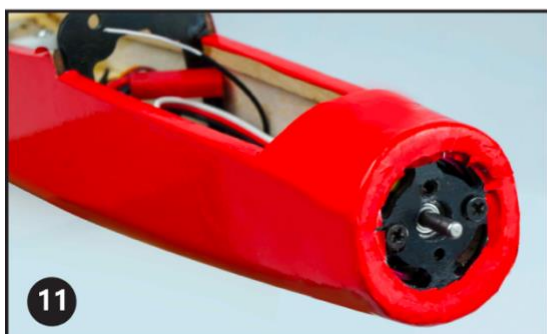

11



12



Poznámka: Sestavte křídlo podle plánu, poté zakryjte fólií a nakonec křídlo stabilizujte v trupu šrouby.

Poznámka: Jednostranné křídlo je rozděleno na 2 části, které se po sestavení spojí přes L1-2, slepí se a zafixují. Během instalace dodržujte určitý úhel natočení

Poznámka: Po sestavení levého a pravého křídla se spojí přes L1-1 a spoje se zafixují lepidlem. Během instalace dodržujte určitý úhel natočení.

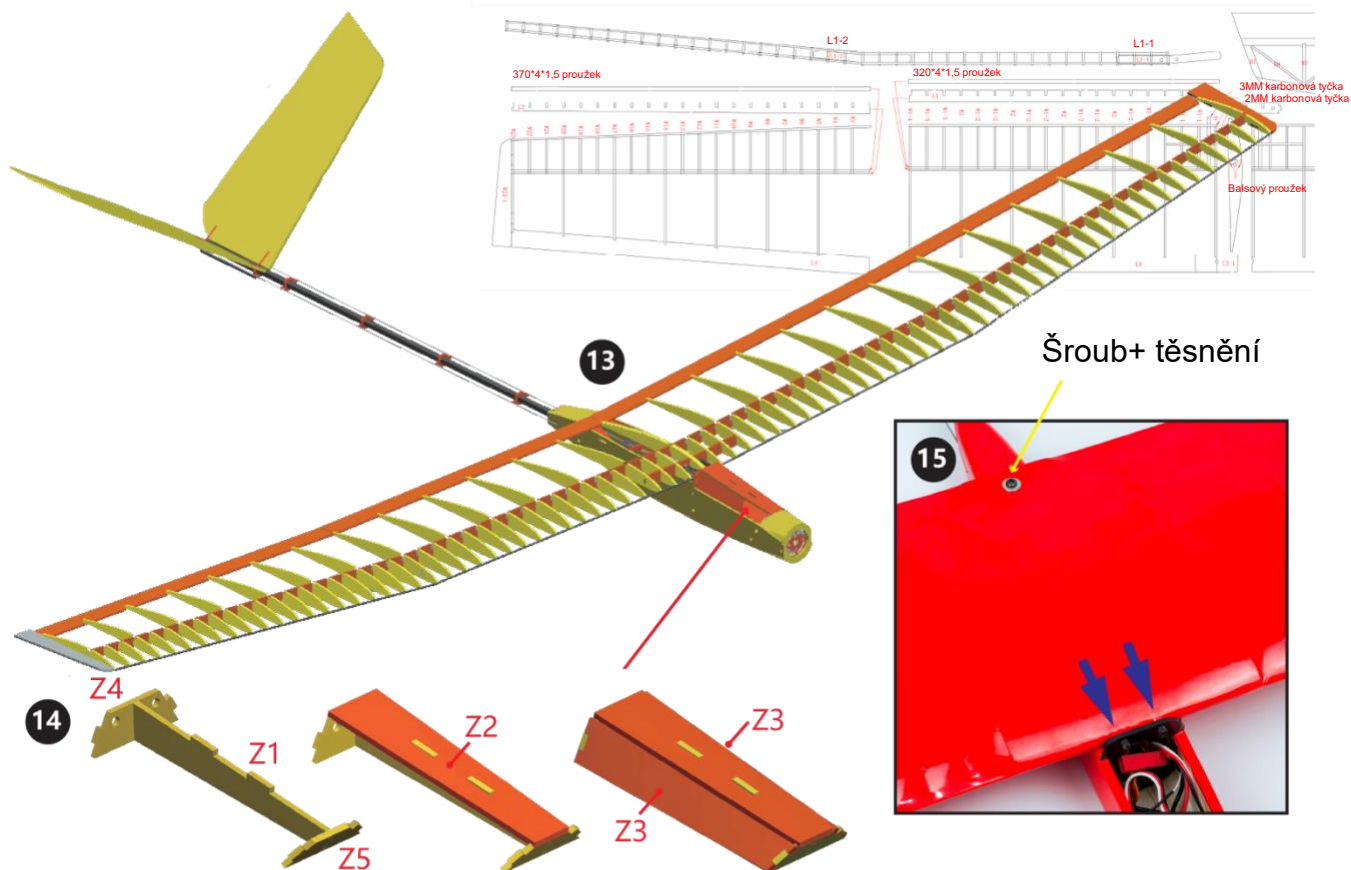

Po připevnění krytu k trupu je nutné jej přelepit páskou.



Specifikace:

Rozpětí: 1400 mm

Délka: 810 mm

Vzletová hmotnost≈350g

Doporučená konfigurace

Motor: MM1908 2050KV

ESC: 20A

Vrtule: 7 palců

Servo: 5g*2

Rádio≥3CH

Baterie: 2s 800-1500mAh

17

Vložte napájecí systém a baterii do kabiny, seřídte C.G. (těžiště) a proveďte zkušební let.

